

MG HS

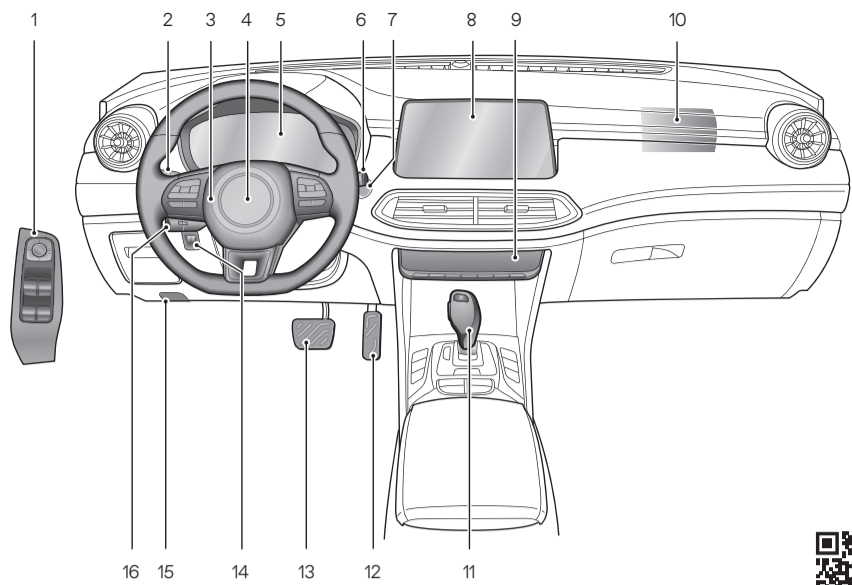

(* Az ábra az automata váltós verziót mutatja.)

Műszercsoport

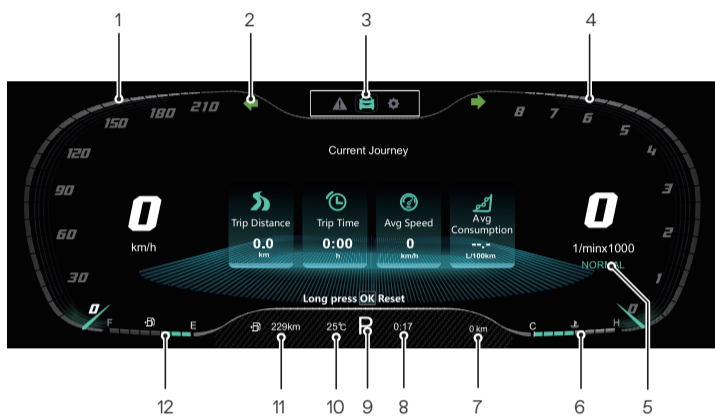

- | | |
|-------------------------------------|--------------------------------|
| 1. Kilométeróra | 7. Kilométerszámláló |
| 2. Irányjelző | 8. Digitális óra |
| 3. Üzenetközpont | 9. Sebességfokozat kijelzője * |
| 4. Fordulatszámzó | 10. Környezeti hőmérséklet °C |
| 5. Vezetési mód | 11. Hatótávolság |
| 6. A motorhűtőfolyadék hőmérséklete | 12. Üzemanyagszint-jelző |

Javasolt folyadékok, feltöltési mennyiségek, nyomásértékek

Név	Besorolás	Kapacitás	
		SCM250	DCT250
Motorolaj (értékesítést követő csere) (L)	C5 0W-20	4,0	
Motor hűtőfolyadék (L)	Glycol (OAT)	5,8	
Duplakuplungos automata sebességváltóba való folyadék (L)	Dexron DCT folyadék	-	2,45
Kézi sebességváltó folyadék (L)	MTF94	2,2	-
Fékfolyadék (L)	DOT 4	0,8	
Ablakmosó folyadék (L)	ZY-VIII	2,5	
Légkondicionáló hűtőfolyadék (g)	R-1234yf	560±20	
Gumiabroncsnyomás (hideg)	Első kerekek 2,5 bar (37 psi)		
	Hátsó kerekek 2,1 bar (31 psi)		

Tankolás

Üzemanyagfőtő fedél

Az üzemanyagfőtő fedél a bal hátsó sárvédőn található. Ennek zárja összeköttetésben áll a központi ajtózárral. Ha az ajtózárok nyitott állapotban vannak, az üzemanyagfőtő nyitáshoz nyomja meg annak jobb oldalát és az üzemanyagfőtő fedél egy rugó hatására kinyílik.

Megjegyzés: Az üzemanyagfőtő fedelet akkor zárja be a rendszer, amikor az ajtókat is bezárták.

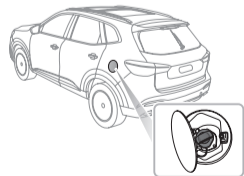

Üzemanyagfőtő sapka

Lassan csavarja le a töltősapkát az óramutató járásával ellentétes irányba, de a levétel előtt hagyja, hogy a tartályban található nyomás kiengedjen.

A tankolást követően húzza meg a sapkát az óramutató járásával megegyezően, amíg 1 kattánót nem hall. Ha laza marad a sapka, vagy megsérült a tömítése, a műszercsoporton világitani kezd a motorhibára figyelmeztető lámpa. Húzza meg a sapkát vagy biztosítsa a tömítést. Ha a lámpa továbbra is világit, keresse fel az MG hivatalos márkaszervizeinek egyikét.

Üzemanyag tankolása

⚠ A jármű üzemanyagából származó gázok igen gyúlékonyak és zárt térben igen robbanékonyak is!

Tankolásakor minden esetben figyeljen a következőkre:

- Állítsa le a motort.
- Ne dohányozzon, ne használjon nyílt lángot.
- Ne használja a mobiltelefonját.
- Ne önts ki az üzemanyagot.
- Ne töltsen túl az üzemanyagtartályt.

- | | |
|--|--|
| 1. Külső visszapillantó tükrök és az elektromos ablakemelő kezelőszervei | 10. Első utasoldali légszák |
| 2. Világítás és irányjelző bajuszkapcsoló | 11. Sebességválasztó kar |
| 3. Kűrt | 12. Gázpedál |
| 4. Vezető kormánylégszák | 13. Fékpedál |
| 5. Digitális műszercsoport | 14. Fényszórómagasság állító |
| 6. Ablaktörlők bajuszkapcsolója | 15. Motorháztető nyitó fogantyúja |
| 7. START/STOP kapcsoló | 16. Intelligens sebességtartó bajuszkapcsolója |
| 8. Fedélzeti szórakoztató rendszer kijelzője | |
| 9. Szórakoztató rendszer / légkondicionáló rendszer kezelőszervei | |

Az első ablaktörlő lapátok cseréje

1. A gyújtás levételétől számított 20 másodpercen belül az ablaktörlő bajuszkapcsolójának lenyomása és elengedése után az ablaktörlők a „szerviz módba” kerülnek és megállnak a szélvédőn.
2. Emelje el a szélvédőtől a lapát karját, nyomja meg az ablaktörlő kar foglatán található gombot, majd az ablaktörlő lapát felső végét kifelé meghúzva vegye le a lapátot az ablaktörlő karról.
3. Helyezze az új ablaktörlő lapátot az ablaktörlő kar foglatába és nyomja be ameddig helyére pattan.
4. Nyomja le újból röviden, majd engedje el az ablaktörlő bajuszkapcsolót, vagy kapcsolja be a START/STOP kapcsolót. Ekkor az ablaktörlő kilép a szerviz módból, és automatikusan visszaáll az eredeti pozíciójába.

Motortér

⚠ A motortérben történő munkavégzéskor minden esetben tartsa be a „Biztonság a garázsban” részben felsorolt biztonsági óvintézkedéseket. Tekintse meg a „Karbantartás” részt a „Karbantartás” szakaszban.

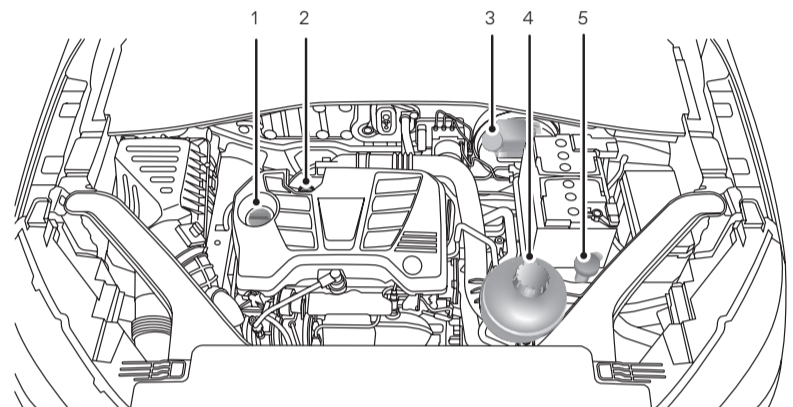

- | | |
|---|--|
| 1. Motorolajtöltő nyílás sapkája (fekete sapka) | 4. Hűtőfolyadék tartálya (fekete sapka) |
| 2. Motorolaj-nívópálca (sárga) | 5. Ablakmosó folyadék tartálya (kék sapka) |
| 3. Fékfolyadék tartálya (sárga/fekete sapka) | |

Távírányítós kulcs, ajtók nyitása illetve zárása

Kulcsnélküli lezárás

Miután a jármű elektromos rendszerét KIKAPCSOLTA a START/STOP kapcsolóval, és kiszállt az autóból, az összes ajtó és a csomagterajtó lezárásához egyszer nyomja meg az ajtókilincsen található gombot, még mielőtt eltávolodna az autótól (nem kell a lezárógombot megnyomni a kulccsal). Vegye figyelembe, hogy ezzel együtt a jármű riasztóját és indításgátlóját is élesre állította.

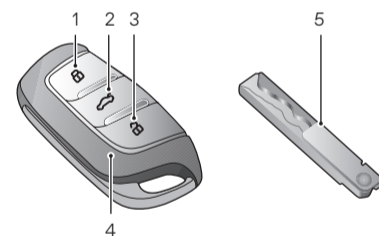

1. Zárógomb
2. Csomagterajtó kioldókapcsoló
3. Feloldó gomb
4. Okoskulcs
5. Tartalék mechanikus kulcs

Kulcsnélküli kinyitás

Az autó kinyitásához nyomja meg egyszer az első ajtó kilincsen található gombot, majd az ajtó kinyitásához húzza meg a kilincset.

Az okoskulcs csak meghatározott hatótávolságon belül működik. Hatótávolságát néha az elem töltöttsége, valamint fizikai és földrajzi tényezők is befolyásolhatják. Ha elvesztette/ellopták a kulcsát, vagy ha a kulcs eltört, egy hivatalos MG márkaszervizben beszerezhet egy cserekulcsot. Az elvesztett/elloptott kulcsot deaktiválni lehet. Ha megtalálja az elvesztett kulcsot, a hivatalos MG márkaszervizek képesek ismét aktiválni a kulcsot.

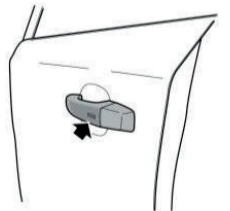

A jármű indítása

Indítási művelet

1. Kapcsolja ki az összes szükségtelen elektromos berendezést (beleértve a légkondicionálót is);
2. Aktiválja a rögzítőféket (lásd a „Fékrendszer” részt ebben a fejezetben);
3. Győződjön meg arról, hogy a sebességváltó kar P vagy N állásban van, majd nyomja le a fékpedált;
4. Nyomja meg a START/STOP kapcsolót, majd a jármű motorjának beindulását követően azonnal engedje fel.

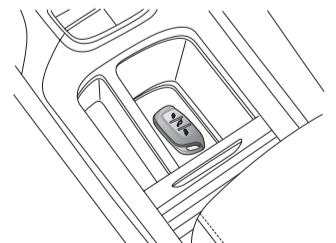

Alternatív indítási művelet

Ha a jármű olyan helyen található, ahol erős rádiójelek interferenciát okoznak vagy az okoskulcs elemtöltöttsége alacsony, akkor a jármű beindításához kövesse az alábbi lépéseket:

1. Helyezze el az okoskulcsot az alábbi állásban és szögben.
2. Nyomja be a fékpedált, majd a motor beindításához nyomja meg a START/STOP kapcsolót.

Ha a kulcs nélküli indítás továbbra sem használható normál módon az okoskulcs elemének cseréjét követően, vagy az után, hogy az autó elhagyta az interferenciát okozó területet, keresse fel az MG hivatalos márkaszervizét.